

GIGA Sedo Kontrol Ünitesi

HIZLI KURULUM VE KULLANMA KILAVUZU

Kontrol Kartı Bağlantıları

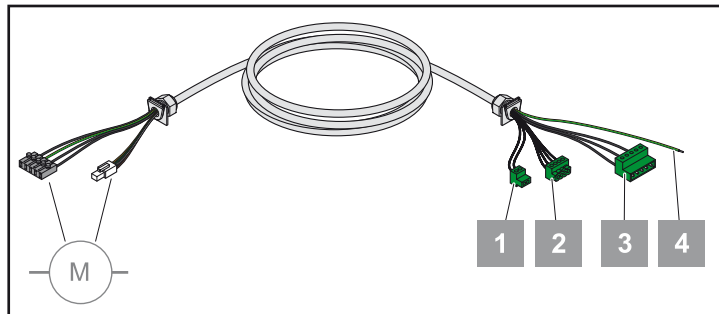
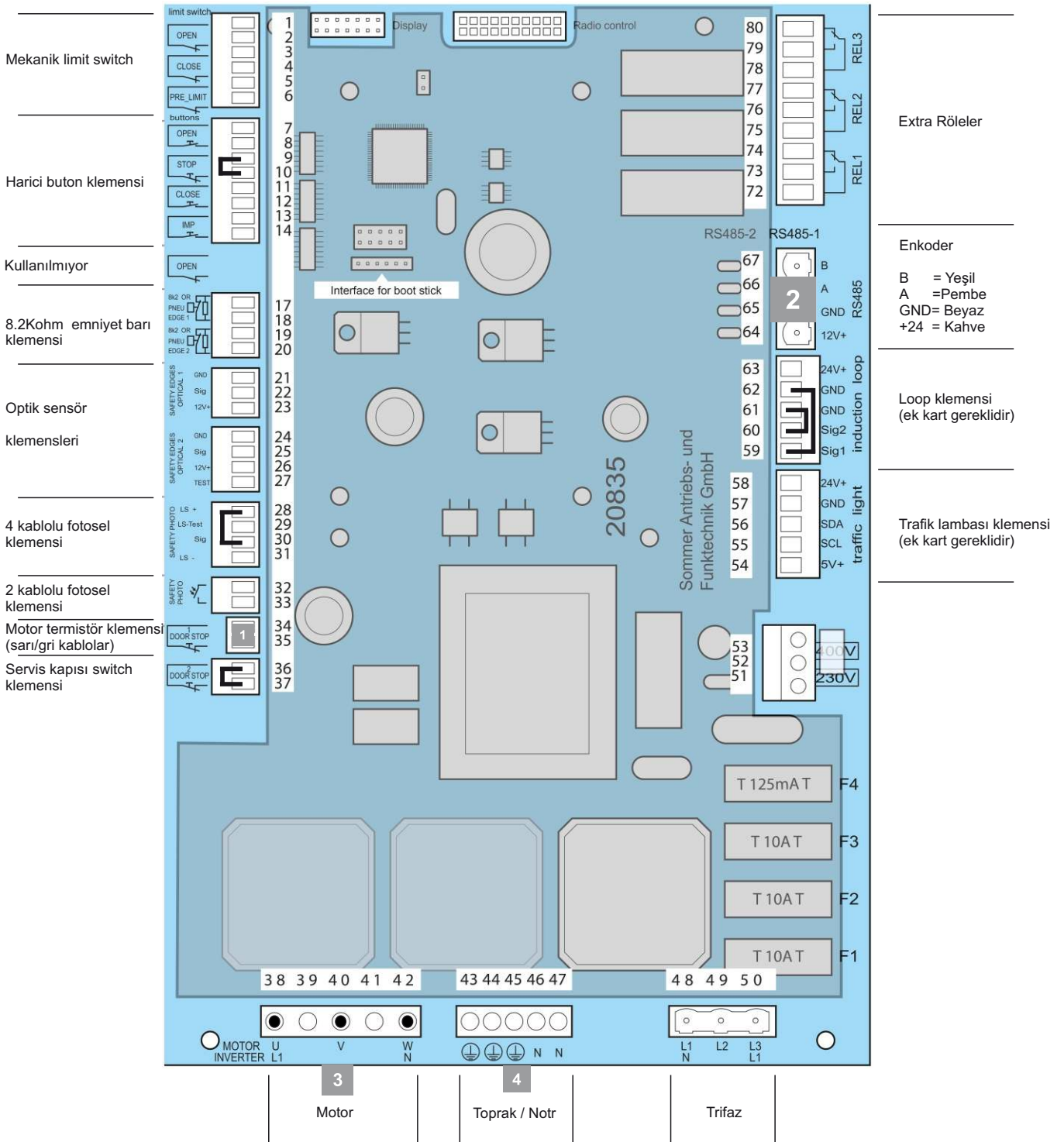

Kablo Bağlantıları

Şebeke voltajı bağlantısı



Not :

400 V şebeke enerji hattını motor kabloları üzerinden veya motor kablosu ile aynı kablo kanalından geçirmeyiniz. Aksi takdirde limit switch kontakları etkilenebilir. Akım kaçaklarını önlemek için mutlaka topraklama bağlayınız.

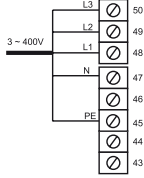

Motor bağlantıları

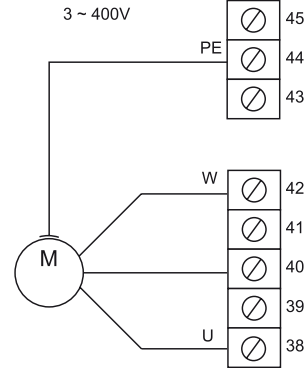

Emniyet fotoseli

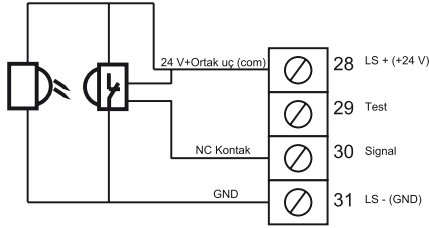

Pnوماتik

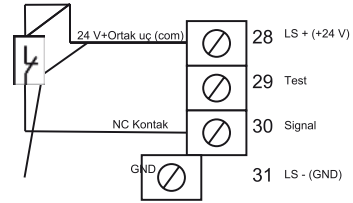

Emniyet stop devreleri

DOOR STOP 1 = Emniyet switch ve termal emniyet devresi (motor kablosu üzerindeki sarı ve gri renkli kablolar)

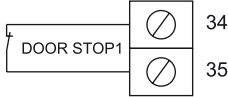

Door STOP 2 = Spiral kablo ile bağlanan stop switch

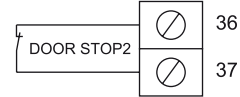

OSE (Optik emniyet sensörü)

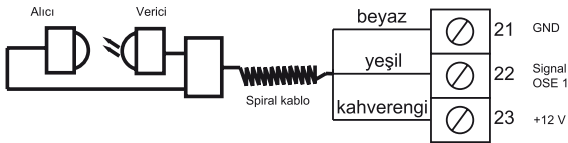

Emniyet cihazları parametreleri

Emniyet cihazları parametre ayarları yapılmış olarak hazır gelir, bu ayarları değiştirmeden kullanınız. Farklı parametreleri ayarlarken olası bir karışıklık durumunda emniyet cihazları parametrelerini aşağıdaki gibi ayarlayınız.

ÇALIŞMA MODU : OTOMATİK. Yukarı/Aşağı

4 kablolu fotosel : Edilmiş/Edilmemiş > T.Edilmemiş Aşağı tam döndür

2 kablolu fotosel : Aktif değil

Optik sensör 1 : Aktif değil

Optik sensör 2 : Aktif değil

Emniyet barı 1 : Aşağı tam döndür 8K2

Emniyet barı 2 : Aşağı tam döndür 8K2

Operasyon

Devreye alma



Not :

Motor yönünü tanıması için milin en az bir tur dönmesi gerekir.
Bu nedenle kontrol ünitesine enerji verilmeden önce kapı el ile
yarı açık pozisyona getirilmelidir.

Menüye Giriş

1. Stop butonuna yaklaşık 10 sn.basılı tutun.
2. Stop butonunu bırakmadan Yukarı butonuna 3 sn. basılı tutun
3. Her iki butonu da bırakın
⇒ Şifre girişi ekranda görüntülenir.
⇒ Şifre rakamları için aktif konum yanıp söner

Şifre Girişi

Şifre girişi



Not :

Fabrika üretimi şifre 0000.

Şifre güvenlik nedeniyle eğitimli bir kişi tarafından değiştirilmelidir.
(menu: "Profiller -> Şifreler no. 2570").

4. Yukarı/Aşağı butonları ile uygun rakamı seçin Stop butonuna basarak onaylayın
⇒ Sonraki pozisyona otomatik geçecektir.

geri
Türkçe Dil Seçimi
ileri 0200

Geri = YUKARI BUTONU

Onay = STOP BUTONU

İleri = AŞAĞI BUTONU

⇒ İleri için Aşağı butonuna basın.

Zaman Ayarı

geri
Zamanı ayarla
ileri 0300

- ⇒ Zamanı ve tarihi ayarlamak için Stop butonuna basın ve parametreye girin.
⇒ Bir sonraki menüye geçmek için Aşağı butonuna basın.

Motor Yönü Kontrolü

geri
Motor yönü
ileri 0400

STOP
butonuna
basın

Kapı Yukarı
0400

YUKARI butonuna
basıp bırakın

Doğru
Yanlış 0400

Motor yönü yanlış ise enerjisi kesin ve giriş
fazlarından ikisinin yerini değiştirin.
Tekrar enerji verip menüye girin ve
motor yönünü kontrol edin

Motor yönü doğru ise
Stop butonuna basın

Operasyon

Limit switch Ayarları



DİKKAT !

Güvenlik cihazları aktif değildir. Sistem emniyet modunda çalışmaktadır. Kapı bölgesinde hiç kimsenin olmadığından emin olunuz.

Limitleri Ayarlama

geri	
Limitleri ayarlama	
ileri	0500

STOP
butonuna
basın

Yukarı Limit	
4027	0505

**Yukarı butonuna
kapı tamamen açılana kadar
basılı tutun ve bırakın.**

Kaydetmek için Stop butonuna
bir kez basın

Aşağı Limit	
3222	0510

**Aşağı butonuna
kapı tamamen kapanana kadar
basılı tutun ve bırakın.**

Kaydetmek için Stop butonuna
bir kez basın

Limitlerin İnce Ayarları

geri	
Limitlerin ince ayarları	
ileri	0600

STOP
butonuna
basın

Yukarı Limit ince ayarı	
	0610

**Yukarı/Aşağı butonları ile
kapı açılma ince ayarını yapın**

Kaydetmek için Stop butonuna
bir kez basın

Aşağı Limit ince ayarı	
	0620

**Yukarı/Aşağı butonları ile
kapı kapanma ince ayarını yapın**

Kaydetmek için Stop butonuna
bir kez basın

ÇALIŞMAYA GİR yazısını görene kadar
AŞAĞI butonuna basıp bırakın

STOP butonuna bir kez basın

Otomatik Kapanma

Otomatik kapanma

DİKKAT ! Kapma emniyetini sağlayacak bir emniyet cihazı bağlamadan bu parametreyi aktif etmeyiniz.

***Otomatik kapanma parametresi sıfır(0) seçildiğinde otomatik kapanma devre dışı kalır.
Bekleme süresi parametresi min.5 saniyedir.***

- Parametrelere giriş yapın.
- İleri butonuyla OTOMATİK KAPANMA AYARLA parametresine gelin.
- STOP butonuna bir kez basıp bırakın (menü açılacaktır).
- YUKARI/AŞAĞI butonlarıyla süreyi seçin ve STOP butonuna bir kez basın.
- Ekranda ÇALIŞMAYA GİT yazısı çıkana kadar İLERİ butonuna basıp bırakın.
- ÇALIŞMAYA GİT yazısını gördükten sonra STOP butonuna bir kez basın.