

r-tec

Drive & Control Technologies

GATE 24

24V KONTROL ÜNİTESİ

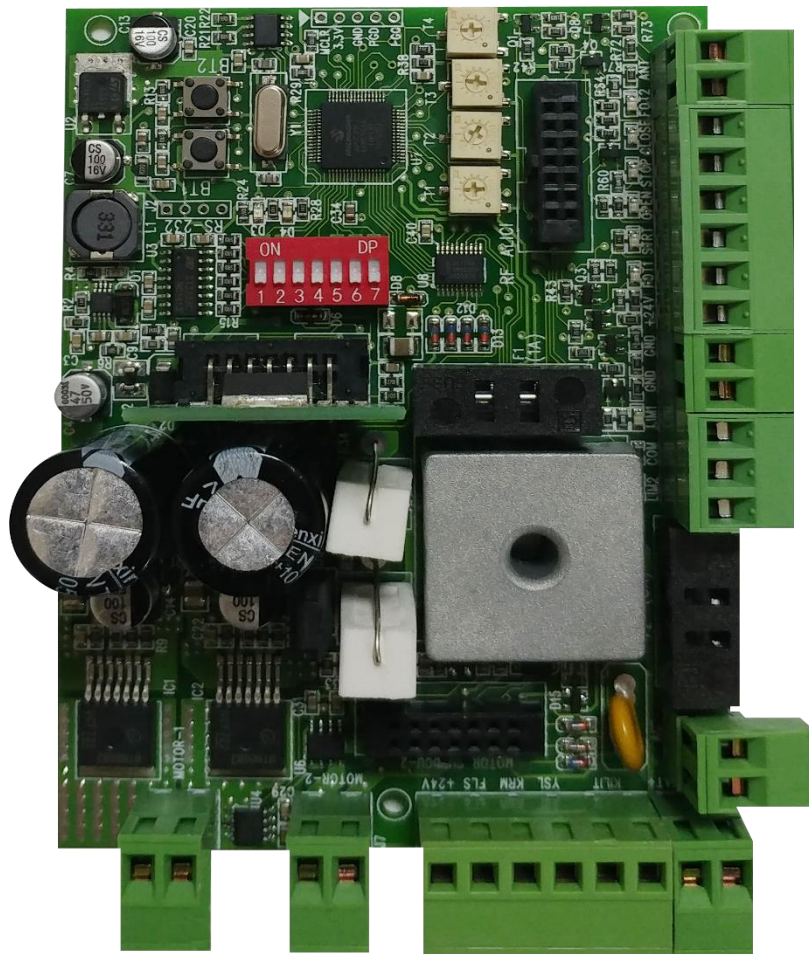

KULLANIM ALANLARI

24V DC motorlarda hem mekanik hem de elektronik limit switch'li motorlar için kullanıma uygundur. Bir veya iki adet motor çalıştırabilme özelliklerine sahiptir. Bu özellikleriyle;

1. Yana kayar bahçe kapıları,
2. Tek veya çift kanatlı dairesel bahçe kapıları,
3. Bariyerler,
4. Seksiyonel kapı

Sistemlerinde kullanılabilir. Yoğun kullanıma uygundur. Sıkışma algılama hassasiyeti ve iki takım emniyet fotoseli bağlanabilme özelliği ile yüksek güvenlik sağlar. "Yavaş başla – yavaş dur" çalışma özelliği ile motor ve mekanik sistemi yıpranmaya karşı en üst seviyede korur. Flaşör ikaz lambası, trafik lambası ve elektrikli kilit bağlanabilir. Kartın modüler bir yapıya sahip olması avantaj sağlar.

TEKNİK ÖZELLİKLER

Giriş voltajı	230 VAC
Motor çıkış voltajı	24 VDC
Çektiği akım	1,1 A / 5 A
Güç	85 / 550 W
Motor bağlantı terminali	24 VDC 2 adet (2'nci motor ek kart ile)
Emniyet fotoseli enerji terminali	12-24 VAC/DC 2 adet
Flaşör terminali	24 VDC
Trafik lambası terminali	24 VDC (Flaşör kartı değişimi ile)
Elektrikli kilit terminali	12-24 VDC
Çalışma sıcaklığı	-20 / + 55

G24 KONTROL KARTININ MODÜLER KARTLARI



(RF433 -S) Kumanda Alıcı Kartı

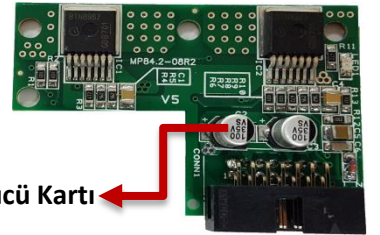

(G24-MTS) Motor Sürücü Kartı



(G24-FLA/F) Flaşör Kartı

G24-FLA/E) Trafik Lambası + Flaşör + Elektrikli Kilit Kartı

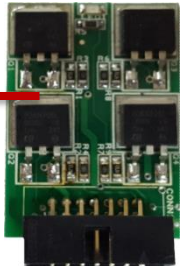

KONTROL KARTI BAĞLANTI ŞEMASI

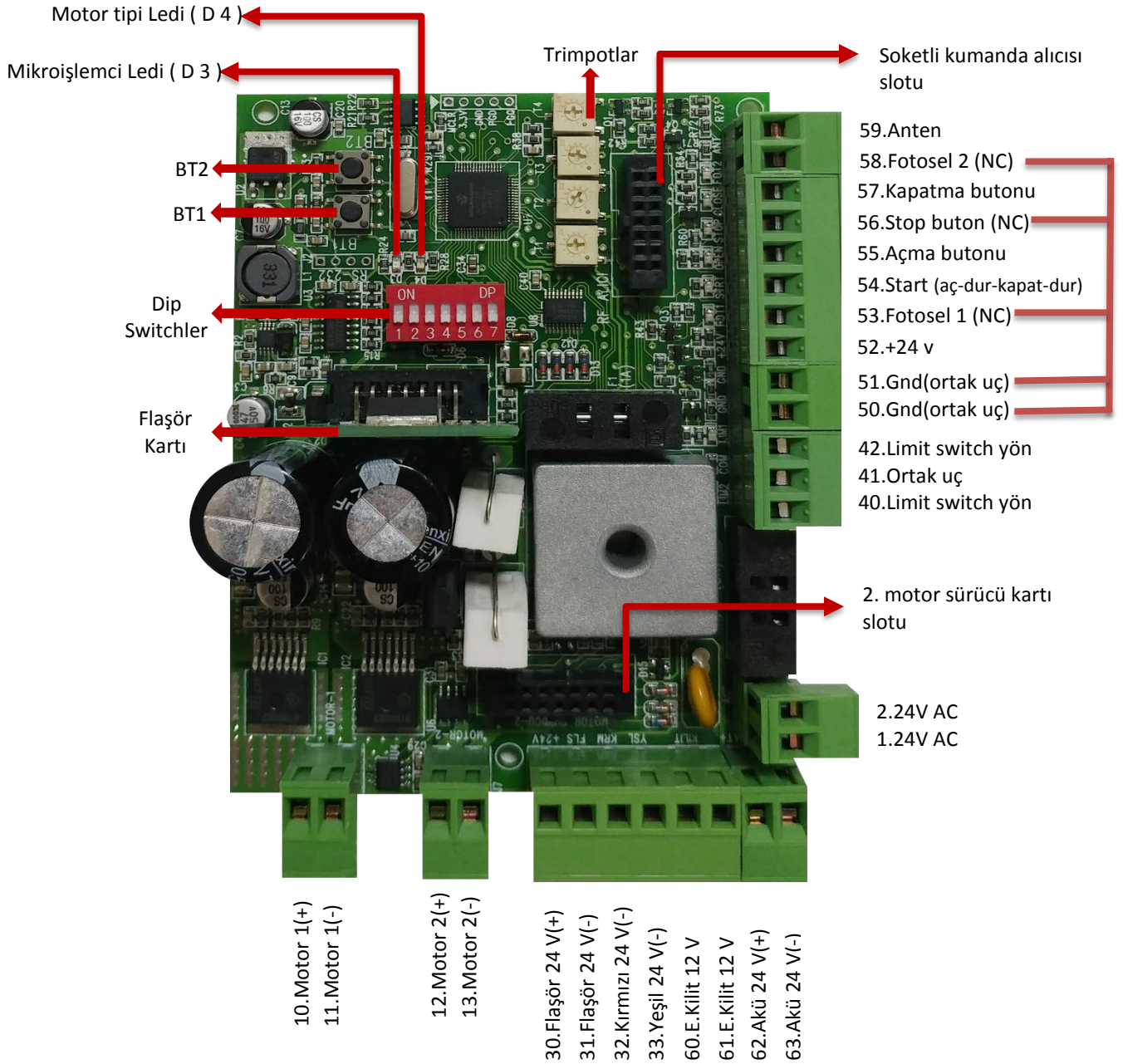

Not: Köprünün bir ucu ortak uçta olması koşulu ile kartta kullanılmayan her NC kontağa bir köprü yapılması gerekir, aksi halde sistem çalışmaz.

Fotosel 1 çalışma: Kapı kapanma yönüne doğru hareket ederken eğer fotoseller arasına bir engel girerse kapı durur ve açılır.

Fotosel 2 çalışma: Kapı açılma yönüne doğru hareket ederken eğer fotoseller arasına engel girerse kapıyı durdurur ve aradan engel kalkıncaya kadar bekler, aradan engel kalkınca tekrar açılmaya doğru hareket eder.

BUTON FONKSİYONLARI

BT2 program tipi seçme butonu: Motor tipini seçmek için kullanılır. Fabrika ayarlarında G24 kartın motor tipi üzerinde takılı olduğu ürüne göre seçilmiş durumdadır. Ancak motor tipinin seçilmesi gereken bir durum oluşmuş ise BT2 butonuna basılı tuttuğunuz sürece motor seçimi değişecektir. Seçilen motor tipinin hangisi olduğunu size sarı renkli led'in (D 4) yanma tipi belirtecektir.

Motor Tipi Ledi (D 4):

Dairesel bahçe kapı motoru için :	Sabit yanması,
Bariyer için :	Yanmaması,
Yana kayar bahçe motoru için :	Sabit aralıklarla yanması,
Seksiyonel kapı motoru için :	Hızlı aralıklarla yanması,

Gerekmektedir.

Flaşör lamba çalışma modu: BT2 butonuna çalışma limiti tanımlama programı sırasında basılı tutarsanız flaşör lambanın çalışma biçimini değiştirebilirsiniz;

- Motor çalıştığı sürece flaşör, sabit ışık ile yanar.
- Motor çalıştığı sürece flaşör, yanıp sönenek çalışır.

Otomatik kapanma devrede ise kapı açılmaya başladığı andan itibaren (otomatik kapanma süresi dâhil) kapanmayı tamamlayıncaya kadar flaşör aktiftir.

Trafik lambası çalışma modu: Kapı açılma ve kapanma hareketlerini yaparken kırmızı ledi yakar, kapı tam açıldığında ise yeşil ışık yakar.

Otomatik kapanma devrede ise kapı açılmaya başladığı andan itibaren (otomatik kapanma süresi dâhil) kapanmayı tamamlayıncaya kadar flaşör aktiftir.

BT1 programlama butonu:

Programlama butonuna basmadan önce motor tipinin seçilmesi gerekmektedir. BT1 butonuna basıldığı anda kapı açılma ve kapanma limitlerini otomatik olarak tanımlama yapar. Bir kez programlama yaptıktan sonra tekrar yapmak gerekmez. Motor tipi **bariyer** olarak seçildi ise bu buton **kullanılmaz**.

DİP SWITCH FONKSİYONLARI

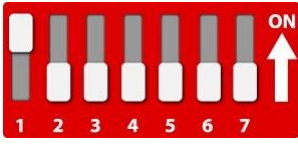

Otomatik kapanma devrede (T2 trimpotu ile zaman ayarı yapılır)



Fotosel 2 aktif



Motor hızı %100 aktif

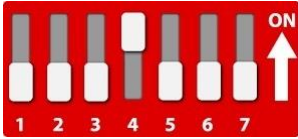

Motor ve switch yönünü değiştirir



Motor 2 aktif (ikinci motor sürücü kartı ile motor sürdürülebilir.)



On; Mekanik limit switch aktif
Off; elektronik limit switch aktif



Yana kayar modun da **KING SERİSİ** hızlı Motorları aktif eder.

Not: 3 numaralı dipswitch OFF pozisyonunda motor hızı %75 açıktır.

Not: Kart, bariyer modunda iken 3 numaralı dip switch kapalı olmalıdır. Bariyer motoru hız ayarları 3 ve 4 numaralı trimpotlardan yapılır.

PARAMETRE AYARLARI



T4: (Yanakayar modunda kapatma yönü yavaşlama mesafesi)
(Dairesel modunda 2. Motorun gecikme süresi) (Bariyer modunda çalışma hızı)



T3: (Yanakayar modunda açılma yönü yavaşlama mesafesi)
(Dairesel modunda Yavaşlama mesafesi) (Bariyer modunda yavaşlama hızı)



T2: Otomatik kapanma bekleme süresi



T1: Motor Gücü

NOT: Trimpot ayarı; saat yönüne artırılır, saat yönünün tersine doğru kısılır.

YANA KAYAR KAPI MODU KONTROL KARTI AYARLARI

1. Kullanılacak kapının mekanik montaj ve aksanının tam ve sorunsuz olduğunu kontrol ediniz.
2. 220V kablolarını motora bağlayınız.
3. 6 numaralı dip switch on konumuna alınarak mekanik limit switch'i açınız.
4. Motor switch kablosunun takılı olduğundan emin olunuz.
5. Motor hız ayarı için 3 ve 7 numaralı dip switch'ler kullanılmaktadır.
6. Yavaşlama mesafe ayarı için T3 trimpotundan ayar yapabilirsiniz.
7. Otomatik kapanma isteniyorsa 1 numaralı dip switch açılır ve T2 trimpotu ile zaman ayarı yapınız.
8. 220V enerjisi veriniz.
9. Mikroişlemci LED'i (D 3) sabit aralıklarla yanıp sönüyor mu kontrol ediniz.
10. Yana kayar modunda olduğundan emin olunuz (D 4 LEDİ sabit aralıklarla yanıp sönmesi gerekmektedir)
11. FOTOSEL 1 , FOTOSEL 2 ve Stop ledinin yandığından emin olunuz.
12. Motor manuel'deyken kapıyı ortaya alınız ve motoru manüelden çıkarınız.
13. BT1 butonuna bir kere basınız.
14. Kapı önce açılacak switch'e basacak daha sonra kapanacak switch'e basacak ve limitleri tanımış olacaktır.
15. Kapı limitlerini yaptıktan sonra kart üzerindeki trimpot ayarları değiştirildiyse en son yapılan ayarların güncel olması için elektriği kesip tekrardan limit yapmanız gerekmektedir.

SIKÇA SORULAN SORULAR

SORUN	SEBEP	SONUÇ
BT1 butonuna bastınız ama kapı biraz hareket edip duruyor	Motor gücü düşük olabilir.	T1(motor gücü) trimpotunu arttırınız.
BT1 butonuna bastınız ama kapı kapanmaya gidiyor	Motor yönü ters olabilir.	Elektriği kesin ve 4 numaralı dip switch'i açın
BT1 butonuna bastınız kapı açmaya gidiyor ama switch'e basınca kapı durmuyor	Mekanik switchiniz pasif konumda olabilir.	Elektriği kesin, motor kablolarını değiştir, 6 numaralı dip switch'i on konumuna getir
Kapı limitleri yaptı kapıyı açılıyor ama geri kapanmıyor	Fotosel hattında problem olabilir.	Fotosel hattını kontrol edin
Karttaki ledler yanıyor ancak D3 işlemci ledi yanmıyor	İşlemci kendini korumaya almış olabilir.	Elektriği kesin kart üzerindeki ledler sönünce elektriği tekrar verin sorun devam ediyorsa kartın mikroişlemcisi arızalanmıştır, kartın yenisi ile değiştirilmesi gerekmektedir
Motor limitleri yaptıktan sonra T1 akım trimpotu max. Ama kapı biraz hareket edip duruyor	Yavaşlama mesafelerini arttırın.Motor kapıya göre güçlü kalıyor olabilir	T3 yavaşlama mesafesi trimpotunu arttırın
Üst satırdaki arıza devam ediyor	Hız ayarlarını azaltın.Motor kapıya göre güçlü kalıyor olabilir	3 ve 7 numaralı dip switchlerini kullanarak motor hızını kademeli olarak düşürün
Kumanda tanıtılmıyor veya çalıştırmıyor	Kumanda alıcısı soketine doğru takıldığından emin olun.	Kumanda alıcısının soketine tam oturduğundan emin olun, eğer alıcınız Rolling ise ortak alıcı moduna getirin.
220 V elektriği bağlı fakat kart üzerinde herhangi bir led yanmıyor	Sigorta atmış olabilir.	Kart üzerindeki 8A sigortayı ölçü aleti yardımı ile kontrol ederek sağlamlığını kontrol ediniz.
Üst satırdaki sorun devam ediyor	Trafonuzu ve şebeke geriliminde problem olabilir.	Trafo girişindeki 220V AC ve trafo çıkışındaki 24V AC ölçü aleti yardımı ile kontrol ediniz.
Kapı bir yönde biraz hareket edip duruyor	Kapının mekaniğinde problem olabilir.	Motoru boşta çalıştırınca sorun düzeliyorsa mekanik sıkışma veya zorlanma vardır. Kapının mekanik arızasını düzelterek motoru tekrar çalıştırmayı deneyin.

DAİRESEL KAPI MODU KONTROL KARTI AYARLARI

1. Kullanılacak kapının mekanik montaj ve aksasının tam ve sorunsuz olduğunu kontrol ediniz.
2. 220V kablolarını karta bağlayınız.
3. 6 numaralı dip switch'i kapalı konuma alarak elektronik limit switch'i aktif hale getiriniz.
4. Otomatik kapanma isteniyorsa 1 numaralı dip switch açılır ve T2 trimpotu ile zaman ayarı yapılmaktadır.
5. 2. Motor kullanılacaksa 5 numaralı dip switch'i açınız.
6. Motor hız ayarı için 3 ve 7 numaralı dip switch' ler kullanılmaktadır.
7. Yavaşlama mesafe ayarı için T3 trimpotu kullanılmaktadır.
8. 220V enerjii veriniz.
9. D3 işlemci LED'i sabit aralıklarla yanıp sönüyor mu kontrol ediniz.
10. LED 5'in dairesel modunda olduğundan emin olunuz. (sabit şekilde yanıyor olması gerekmektedir)
11. FOTOSEL 1 , FOTOSEL 2 ve Stop ledinin yandığından emin olunuz.
12. Motorlar manueldeyken kapıları ortaya alınız ve manuel'den motora alınız.
13. 2. Motor kullanılıyorsa 2. Kanadın gecikme süresi T4 trimpotundan yapılmaktadır.
14. **Limit tanımlama işlemine başlamadan önce; sistemde Kumanda veya Start butonu kullanılacaksa; Kumandaların tanıtıldığından veya Start butonu bağlantısının yapılmış olduğundan emin olunuz.**
15. BT1 butonuna bir kere basınız.
16. Önce 1. Kanat açılma yönünde hareketine başlayacak ardından 2. Kanat açılma yönünde hareketine başlayacaktır. Kanatlar tam açılıp stopere dayandığı durumda kumandanın tanımlanmış olan butonuna veya start butonuna basınız. Ardından kanatlar kapanma yönünde harekete başlayacaktır. Kanatlar tamamen kapanıp stopere dayandığı durumda kumandanın tanımlanmış olan butonuna veya start butonuna basınız. Her iki kanatta açılma yönünde hareketine başlayacaktır. Kanatlar tam açılıp stopere dayandığı durumda limit tanımlama işlemi tamamlanmış olacaktır.

Karşılaşılabilecek problemler:

SORUN	SEBEP	SONUÇ
Kapı açılıyor ama geri kapanmıyor	Fotosel hattını kontrol edin.	Fotosel hattını kontrol edin.
Karttaki ledler yanıyor ancak D3 işlemci ledi yanmıyor	İşlemci kendini korumaya almış olabilir.	Elektriği kesin kart üzerindeki ledler söndürünce elektriği tekrar verin sorun devam ediyorsa kartın mikroişlemcisi arızalanmıştır, kartın yenisi ile değiştirilmesi gerekmektedir.
Bütün bağlantıları yaptınız ve doğru, açma butonuna bastınız ancak kapı hareket etmiyorsa;	Sürücü kartı üzerindeki ledi kontrol ediniz, sürücü ledi yanıyorsa elektriği kesin sürücünün soketine tam oturduğundan emin olun, sorun hala devam ediyorsa sürücü kartı arızalanmış olabilir, değiştirilmesi gerekmektedir.	Sürücü kartı üzerindeki ledi kontrol ediniz, sürücü ledi yanıyorsa elektriği kesin sürücünün soketine tam oturduğundan emin olun, sorun hala devam ediyorsa sürücü kartı arızalanmış olabilir, değiştirilmesi gerekmektedir.
Kumanda tanıtılmıyor veya çalıştırmıyor	Kumanda alıcısı sokete doğru takılmamış olabilir.	Kumanda alıcısının soketine tam oturduğundan emin olun.
220 V elektriği bağlı fakat kart üzerinde herhangi bir led yanmıyor	Sigorta atmış olabilir	Kart üzerindeki 8A sigortayı ölçü aleti yardımı ile kontrol ederek sağlığını kontrol ediniz.
Üst satırdaki sorun devam ediyor	Trafoda veya şebeke geriliminde problem olabilir.	Trafo girişindeki 220V AC ve trafo çıkışındaki 24V AC ölçü aleti yardımı ile kontrol ediniz.
2. Kanat hareket etmiyor	2. kanat aktif hale getirilmemiş olabilir	5 Dipswitchi ON konumuna getiriniz
Üst satırdaki sorun devam ediyor	2. motor sürücü kartı doğru takılmamış olabilir.	Sürücü kartının doğru yönde takıldığından ve var olduğundan emin olunuz. Şayet doğru takılmış ve çalışmıyorsa sürücü kartınızda arıza olabilir.
Limit tanımlama işlemine başlandı kanatlar açık konumda bekliyor kapatma yönünde hareket etmiyor.	Kumanda veya start butonu ile kapanma yönü limit tanımlama işlemi için tetik verilmemiş olabilir.	Limit tanımlama işlemine başlamadan önce mutlaka kumanda veya start butonu kullanılacaksa bağlantılarının yapılmış olduğundan emin olunuz. Kanatlar tam açık pozisyona geldiğinde kumanda veya start butonu ile kapanma yönü limit işlemlerine başlatabilirsiniz.
Limit tanımlama işlemi tamamlandı motor veya motorlar akım çekmeye devam ediyor	T1 motor gücü trimpodunuz fazla açık olabilir	T1 Motor gücü trimpodunu saat yönünün tersi yönünde motorların akım çekmesi kesilene kadar kısınız.

BARIYER MODU KONTROL KARTI AYARLARI

1. Kullanılacak kapının mekanik montaj ve aksanının tam ve sorunsuz olduğunu kontrol ediniz,
2. 220V kablolarını karta bağlayınız.
3. 6 numaralı dip switch on konumuna alınarak mekanik limit switch'i açınız
4. Motor ve switch kablosunun takılı olduğundan emin olunuz
5. 3 ve 7 numaralı dip switchler kapalı konumda olduğundan emin olunuz
6. Motor hız ayarı için T3 ve T4 numaralı trimpotlar kullanılmaktadır.
7. Yavaşlama mesafe ayarı için switch takozları kullanılmaktadır
8. Otomatik kapanma isteniyorsa 1 numaralı dip switch'i açınız ve T2 trimpotu ile zaman ayarı yapınız.
9. 220V enerjii veriniz
10. D 3 işlemci LED'i sabit aralıklarla yanıp sönüyor mu kontrol ediniz
11. D 4 ledinin bariyer modunda olduğundan emin olun (yanmaması gerekmektedir).
12. FOTOSEL 1 , FOTOSEL 2 ve Stop ledinin yandığından emin olunuz.

NOT: Bariyer monunda BT1 butonu (limit programı) kullanılmaz.

Karşılaşılabilecek problemler:

SORUN	SEBEP	SONUÇ
Açma butonuna basıldı ama kol az kalkıp duruyor	Motor gücü kısık olabilir.	T1 (motor gücü) trimpotunu arttırınız.
Açma butonuna basıldı ama kol kapanma yönüne gidiyor	Motor yönünüz ters olabilir	Elektriği kesin 4 numaralı dip switch'i on konumuna getiriniz.
Kapı açılıyor ama geri kapanmıyor	Fotosel hattını kontrol edin.	Fotosel hattını kontrol edin.
Karttaki ledler yanıyor ancak D3 işlemci ledi yanmıyor	İşlemci kendini korumaya almış olabilir.	Elektriği kesin kart üzerindeki ledler sönünce elektriği tekrar verin sorun devam ediyorsa kartın mikroişlemcisi arızalanmıştır, kartın yenisi ile değiştirilmesi gerekmektedir.
Bütün bağlantıları yaptınız ve doğru, açma butonuna bastınız ancak kapı hareket etmiyorsa;	Sürücü kartı üzerindeki ledi kontrol ediniz, sürücü ledi yanıyorsa elektriği kesin sürücünün soketine tam oturduğundan emin olun, sorun hala devam ediyorsa sürücü kartı arızalanmış olabilir, değiştirilmesi gerekmektedir.	Sürücü kartı üzerindeki ledi kontrol ediniz, sürücü ledi yanıyorsa elektriği kesin sürücünün soketine tam oturduğundan emin olun, sorun hala devam ediyorsa sürücü kartı arızalanmış olabilir, değiştirilmesi gerekmektedir.
Kumanda tanıtılmıyor veya çalıştırmıyor	Kumanda alıcısı sokete doğru takılmamış olabilir.	Kumanda alıcısının soketine tam oturduğundan emin olun, eğer alıcınız Rolling ise ortak alıcı moduna getirin.
220 V elektriği bağlı fakat kart üzerinde herhangi bir led yanmıyor	Sigorta atmış olabilir	Kart üzerindeki 8A sigortayı ölçü aleti yardımı ile kontrol ederek sağlamlığını kontrol ediniz.
Üst satırdaki sorun devam ediyor	Trafoda veya şebeke geriliminde problem olabilir.	Trafo girişindeki 220V AC ve trafo çıkışındaki 24V AC ölçü aleti yardımı ile kontrol ediniz.

SEKSİYONEL MODU KONTROL KARTI AYARLARI

1. Kullanılacak kapının mekanik montaj ve aksanının tam ve sorunsuz olduğunu kontrol ediniz.
2. Kapının gönyeli rahat çalışır olması gerekmektedir.
3. Kapı manuelde aynı güçte açma ve kapatma yapması gerekmektedir.
4. Yay tur ayarının iyi yapılmış olması gerekmektedir.
5. Halat güvenli sarımının yapılmış olması gerekmektedir.
6. 220V kablolarını karta bağlayınız.
7. 6 numaralı dip switchi kapatınız.
8. Otomatik kapanma isteniyorsa 1 numaralı dip switch açılır ve T2 trimpotu ile zaman ayarı yapılmaktadır.
9. Motor hız ayarı için 3 ve 7 numaralı dip switch' ler kullanılmaktadır.
10. Yavaşlama mesafe ayarı için T3 trimpotu kullanılmaktadır.
11. 220V enerjisi veriniz.
12. D 3 işlemci LED'i sabit aralıklarla yanıp sönüyor mu kontrol ediniz.
13. D 4 ledinin seksiyonel modunda olduğundan emin olunuz. (hızlı yanıp sönmesi gerekmektedir)
14. FOTOSEL 1 , FOTOSEL 2 ve Stop ledinin yandığından emin olunuz.
15. Motor manueldeyken kapıyı ortaya alınız ve manuel'den motora alınız.
16. BT1 butonuna bir kere basınız.
17. Kapı önce açılacak stoperlere (yaylı stopere) dayanacak daha sonrada kapatacaktır Ve limitleri tanımlanmış olacaktır.

Karşılaşılabilecek problemler:

SORUN	SEBEP	SONUÇ
BT1 butonuna bastınız ama kapı biraz hareket edip duruyor	Motor gücü kısık olabilir.	T1(motor gücü) trimpotunu arttırınız.
BT1 butonuna bastınız ama kapı kapanmaya gidiyor	Motor yönü ters olabilir.	Elektriği kesin ve 4 numaralı dip switch'i açın
BT1 butonuna bastınız kapı açmaya gidiyor ama switch'e basınca kapı durmuyor	Mekanik switchiniz pasif konumda olabilir.	Elektriği kesin, motor kablolarını değiştir, 6 numaralı dip switch'i on konumuna getir
Kapı limitleri yaptı kapıyı açılıyor ama geri kapanmıyor	Fotosel hattında problem olabilir.	Fotosel hattını kontrol edin
Karttaki ledler yanıyor ancak D3 işlemci ledi yanmıyor	İşlemci kendini korumaya almış olabilir.	Elektriği kesin kart üzerindeki ledler sönünce elektriği tekrar verin sorun devam ediyorsa kartın mikroişlemcisi arızalanmıştır, kartın yenisi ile değiştirilmesi gerekmektedir
Motor limitleri yaptıktan sonra T1 akım trimpotu max. Ama kapı biraz hareket edip duruyor	Yavaşlama mesafelerini arttırın.Motor kapıya göre güçlü kalıyor olabilir	T3 yavaşlama mesafesi trimpotunu arttırın
Üst satırdaki arıza devam ediyor	Hız ayarlarını azaltın.Motor kapıya göre güçlü kalıyor olabilir	3 ve 7 numaralı dip switchlerini kullanarak motor hızını kademeli olarak düşürün
Kumanda tanıtılmıyor veya çalıştırmıyor	Kumanda alıcısı soketine doğru takıldığından emin olun.	Kumanda alıcısının soketine tam oturduğundan emin olun, eğer alıcınız Rolling ise ortak alıcı moduna getirin.
220 V elektriği bağlı fakat kart üzerinde herhangi bir led yanmıyor	Sigorta atmış olabilir.	Kart üzerindeki 8A sigortayı ölçü aleti yardımı ile kontrol ederek sağlamlığını kontrol ediniz.
Üst satırdaki sorun devam ediyor	Trafonuzu ve şebeke geriliminde problem olabilir.	Trafo girişindeki 220V AC ve trafo çıkışındaki 24V AC ölçü aleti yardımı ile kontrol ediniz.

RF-433 ROLLİNG ALICI-KUMANDA OPSİYONLARI

TEKNİK ÖZELLİKLER

Çalışma Voltajı	12 Vdc/24Vdc
Çalışma Akımı	20Ma
Çalışma sıcaklığı	-20C ~ 80C
Röle Kontak Akımı	4 A
Röle Kontak Süresi	0,5 sn.
RF Alıcı Frekansı	433 MHz (Kristalli)
Kontak Adedi	1 NC*, 1 NO*
Kanal Adedi	1
Tanımlanabilen Kumanda Adedi	Standart alıcı için : 1 adet = 1 x 2000 = 2000 Kopya Ortak alıcı için : 120 adet = 120 x 2000 = 240.000 kopya

- Standart Alıcı Modu;** Standart alıcı konumunda alıcıya 1 adet kumanda tanımlanabilir. Tanımlanan kumandanın **firma ve kumanda kodu aynı** olmak koşulu ile 2000 adet kumanda kullanılabilir
- Ortak Alıcı Modu;** Ortak alıcı konumunda alıcıya **firma kodu aynı** olmak koşulu ile 120 farklı kumanda tanımlanabilir. Her farklı kumandanın bir kere tanıtılması gerekir. 120 x 2000 = 240000 adet kumanda kullanılabilir.

NOT: Ortak alıcı modunda iken farklı kodlardaki kumandaların sadece aynı butonunu tanıtabilirsiniz. Örnek: sadece 1. Buton

Alıcıyı ortak alıcı konumuna getirmek için;

- 4 (kablolu alıcı için 1) numaralı dipswitch'i açın,
- Çalışma gerilimini kesin 5 sn. sonra verin,
- İkaz led'i 4 kez yanıp söndükten sonra yaklaşık 20 saniye boyunca sürekli yanar. Işık söndükten sonra kumandaları tanıtabilirsiniz.

Ortak alıcıdan standart alıcıya dönmek için;

- 4 (kablolu alıcı için 1 numara) numaralı dipswitch'i kapatın,
- Çalışma gerilimini kesin 5 sn. sonra verin,
- İkaz led'i 4 kez yanıp söndükten sonra yaklaşık 20 saniye kadar sabit yanar. Işık söndükten sonra kumandaları tanıtabilirsiniz.

NOT: Modlar arası geçiş yaparken eski modda kullanılan kumandalar silinmiş olur

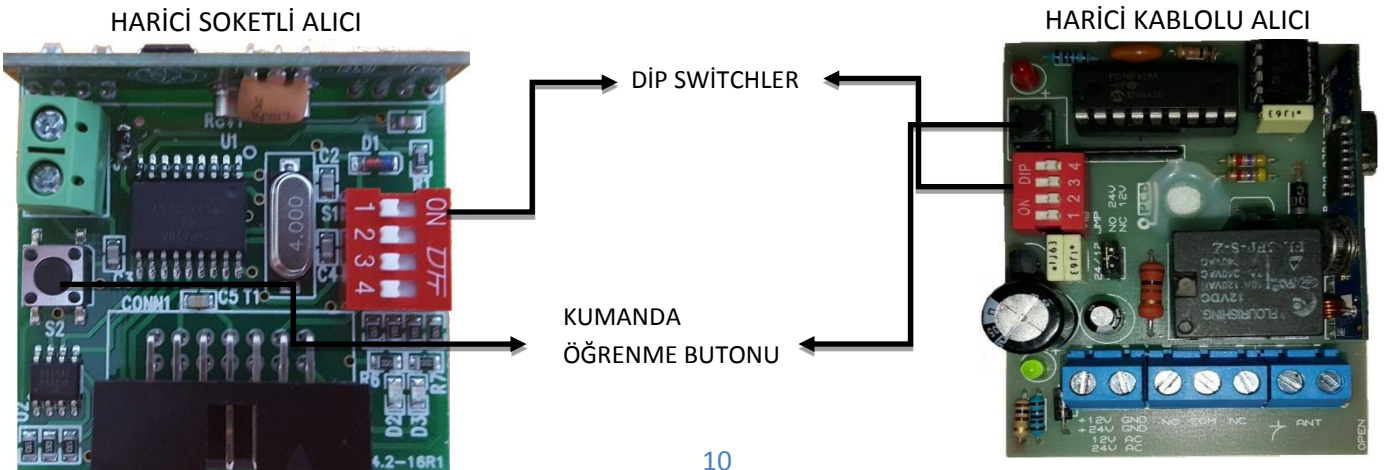

RF-433 ROLLİNG ALICI-KUMANDA OPSİYONLARI

Kumanda tanıma:

DİKKAT! Bir alıcı kartına yalnızca bir firma kumanda tanımlama işlemi yapabilir. Bir kez tanımlama işlemi yapılmış olan alıcı kartına başka bir firmanın kumandası, aynı tip olsa dahi tanımlanamaz.

1. Alıcıya kumanda tanımlamak için, öğrenme butonuna basın kırmızı ikaz ledi yanınca elinizi butondan çekin.
2. Kumandanın tanıtmak istediğiniz butonuna basılı tutun
3. Alıcı üzerindeki kırmızı led yanıp sönmeye başlayınca elinizi çekin
4. Alıcı üzerindeki led sönünce kumandaları kullanabilirsiniz.
5. Standart alıcı modunda kumandaların sadece bir tanesini tanıtmanız yeterlidir. Diğer kumandalar kopya olduğu için onları da çalıştırır.
6. Ortak alıcı için farklı kopyaların birer tanesini tanıtmanız yeterlidir.

NOT: Alıcı kendisine ilk programlanan kumanda kodundan farklı koddaki kumandaları algılamaz.

Kumanda silme:

DİKKAT! Kumanda silme işleminden sonra yeni kumanda tanımlamasını yalnızca o alıcı kartına ilk kumanda tanımlamasını yapan firma yapabilir. Alıcı ünitesi, diğer firmaların yapacağı tanımlamaları aynı tip kumanda olsa dahi kabul etmeyecektir.

- Kumanda öğrenme butonuna basılı tutun
- İkaz ledi yanacak, sönecek, tekrar yanınca elinizi çekin
- İkaz ledi 20 saniye boyunca yanık kalır ve söner.

Bu işlem sonunda hafızadaki kumandaların tamamı silinmiş olur.

Dip switch fonksiyonları; 1 numaralı dip switch; ortak alıcı açık(socketli alıcı için 4 numara)
4 numaralı dip switch; 5 sn. boyunca kontak gönderir(socketli alıcı için 1 numara)

Garanti kapsamı:

- RF 433 HARİCİ ALICI malzemeden kaynaklanan problemlere karşı 2 yıl garantilidir.
- Ürün kullanım talimatına uygun olarak kullanılmalıdır. Aksi takdirde oluşabilecek problemler garanti kapsamı dışındadır.
- Ürün, ancak kart kutu üzerinde monte edilmiş durumda iken garanti kapsamındadır.
- Herhangi bir arıza durumunda ürünü kutusundan ayırmadan teknik servise gönderiniz. Aksi halde ürün garanti kapsamından çıkmış olur.

RF-433 FİX ALICI-KUMANDA OPSİYONLARI

TEKNİK ÖZELLİKLER

Çalışma Voltajı	12 Vdc/24Vdc
Çalışma Akımı	20Ma
Çalışma sıcaklığı	-20C ~ 80C
Röle Kontak Akımı	4 A
Röle Kontak Süresi	0,5 sn.
RF Alıcı Frekansı	433 MHz (Kristalli)
Kontak Adedi	1 NC*, 1 NO*
Kanal Adedi	1

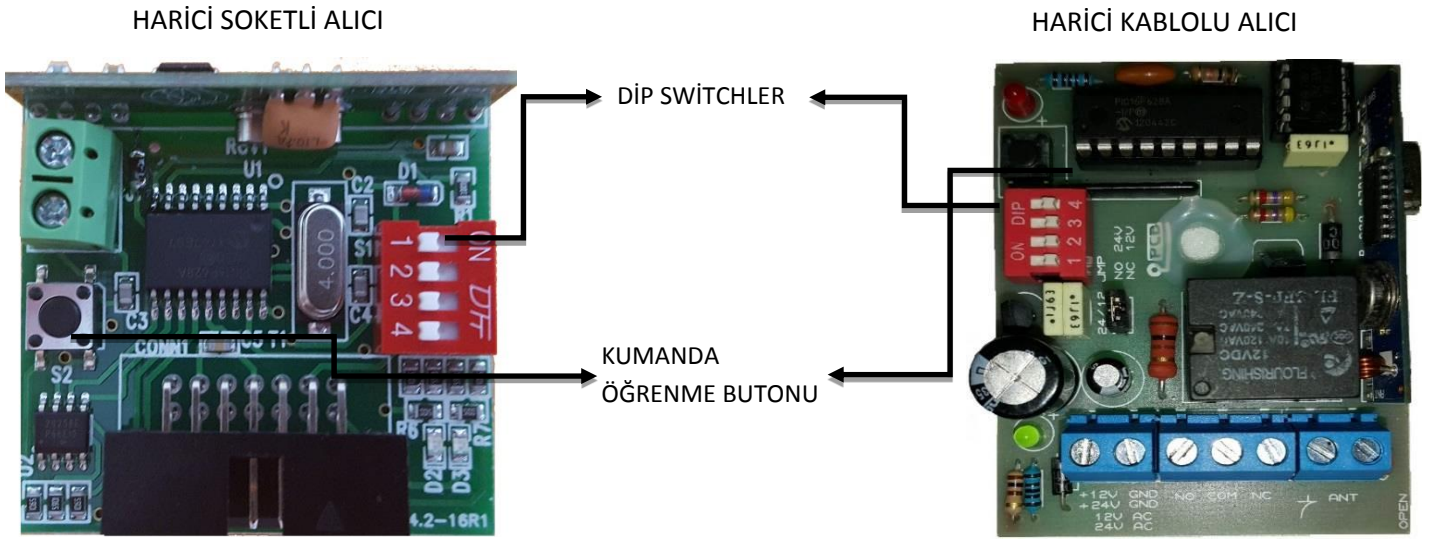

Kumanda tanımlama:

1. Alıcıya kumanda tanımlamak için, öğrenme butonuna basın kırmızı ikaz ledi yanınca elinizi butondan çekin,
2. Kumandanın tanıtmak istediğiniz butonuna basılı tutun,
3. Alıcı üzerindeki ledi söndüğünde elinizi çekin,
4. **Her kumanda için aynı işlemler tekrarlanır**, Kumandalarınız kullanıma hazırdır.

Kumanda silme:

1. Alıcı üzerindeki öğrenme butonuna basılı tutun
2. İkaz ledi sabit yanacak, daha sonra flaş yapmaya başladığı anda elinizi çekin.
3. İkaz ledi söndüğünde hafızadaki kumandalar silinmiş olacak

Dip switch fonksiyonları: 1 numaralı dip switch açık; 5 sn. boyunca kontak verir. (Sadece kablolu alıcıda), diğer dip switchler işlevsizdir.

Garanti kapsamı:

- RF 433 HARİCİ ALICI malzemedan kaynaklanan problemlere karşı 2 yıl garantilidir.
- Ürün kullanım talimatına uygun olarak kullanılmalıdır. Aksi takdirde oluşabilecek problemler garanti kapsamı dışındadır.
- Ürün, ancak kart kutu üzerinde monte edilmiş durumda iken garanti kapsamındadır.
- Herhangi bir arıza durumunda ürünü kutusundan ayırmadan teknik servise gönderiniz. Aksi halde ürün garanti kapsamından çıkmış olur.